

Tocător de crengi si resturi vegetale ST400



1. INTRODUCERE	2
2. INSTRUCȚIUNI DE SIGURANȚĂ	2
3. DATE TEHNICE	4
4. PREZENTARE GENERALĂ A UTILAJULUI	5
5. INSTRUCȚIUNI DE UTILIZARE	6
7. PUNEREA IN FUNCTIUNE	7
8. ÎNTREȚINEREA, TRANSPORTAREA SI DEPOZITAREA	9
9. DECLARATII DE CONFORMITATE	12

1. INTRODUCERE

Stimate client!

Îți mulțumim pentru decizia de a cumpăra un produs RURIS și pentru încrederea acordată companiei noastre! RURIS este pe piață din anul 1993 și în tot acest timp a devenit un brand puternic, care și-a construit reputația prin respectarea promisiunilor, dar și prin investițiile continue menite să vină în ajutorul clienților cu soluții fiabile, eficiente și de calitate.

Suntem convingși că veți aprecia produsul nostru și vă veți bucura de performanțele sale timp îndelungat. RURIS nu oferă clienților săi doar utilaje, ci soluții complete. Un element important în relația cu clientul este consilierea atât înainte de vânzare, cât și post vânzare, clienții RURIS având la dispoziție o întreagă rețea de magazine și puncte service partenere.

Pentru a vă bucura de produsul cumpărat, vă rugăm să parcurgeți cu atenție manualul de utilizare. Prin respectarea instrucțiunilor, o să aveți garanția unei utilizări îndelungate.

Compania RURIS lucrează continuu pentru dezvoltarea produselor sale și de aceea își rezervă dreptul de a modifica printre altele forma, înfățișarea și performanțele acestora, fără a avea obligația de a comunica acest lucru în prealabil.

Vă mulțumim încă o dată că ați ales produsele RURIS!





Informații și suport clienți:





Telefon: 0351.820.105

e-mail: info@ruris.ro

2. INSTRUCȚIUNI DE SIGURANȚĂ

2.1. ATENȚIONĂRI PE UTILAJ

	Pericol!
	Atenție, suprafețe fierbeți.
	Atenție, păstrați distanța.
	Atenție la obiecte aruncate.
	Atenție, țineți mâinile în afara deschiderilor în timpul funcționării mașinii.
	Purtați echipament de protecție pentru cap, ochi și urechi.

	Citiți manualul de utilizare.
	Purtați echipament pentru protecția mâinilor.
	Pericol, lame rotative.
	Nu expuneți la ploaie.

2.2. GHIDUL UTILIZATORULUI

- Persoanele care utilizează utilajul nu trebuie să fie sub influența substanțelor precum alcool, narcotice, medicamente etc.
- Acest utilaj nu este destinat utilizării de către persoane (inclusiv copii) cu capacități fizice, senzoriale sau mentale reduse sau cu lipsă de experiență și cunoștințe, cu excepția cazului în care au fost supravegheați sau instruiți cu privire la utilizarea utilajului de către o persoană responsabilă de siguranța lor.
- Țineți cont de condițiile reale de lucru și de sarcina pe care o aveți. Utilizarea necorespunzătoare sau pentru alte scopuri decât cele prevăzute poate duce la situații periculoase și la deteriorarea utilajului.
- Copiii trebuie supravegheați pentru a se asigura că nu se joacă cu utilajul.
- Înainte de a începe lucrul, asigurați-vă că sunteți familiarizat cu toate atașamentele și comenzile de operare, precum și cu funcțiile acestora.
- Atenție! Lamele continuă să funcționeze după oprirea motorului.
- NU introduceți nicio parte a corpului dumneavoastră în buncărul de alimentare în timp ce mașina funcționează.
- Alimentați întotdeauna din lateral. NU STAȚI NICIODATĂ DIRECT ÎN FAȚA buncărului de alimentare.
- Este bine să aveți un al doilea operator instruit alături.

Opriiți utilajul:

- când părăsiți utilajul
- înainte de a elimina un blocaj
- înainte de a verifica, curăța sau repara utilajul
- când a fost găsit un corp străin (verificați dacă utilajul este deteriorat și reparați-l dacă este necesar)
- când utilajul vibrează (verificați imediat utilajul).
- Utilizați numai piese de schimb originale și accesorii originale sau piese de schimb și accesorii autorizate de producător.
- Toate lucrările de reparații trebuie efectuate exclusiv la un service autorizat RURIS.
- Înainte de punerea în funcțiune a utilajului, verificați șuruburile, piulițele precum și alte materiale de fixare, asigurați-vă ca aceste sunt stranse ferm și verificați dacă capacele și semnele de protecție sunt la locul lor.

Înainte de utilizare, asigurați-va ca :

- Citiți manualul de utilizare. Păstrați-l pentru consultări ulterioare.
- Operatorii sunt pe deplin instruiți înainte de a utiliza această mașină.
- Mașina este poziționată pe un teren plan și solid.
- Zona de lucru este curată și liberă.
- Protecțiile sunt montate.
- Lamele (cuțitele) sunt în stare bună și sigure.
- Lemnul ce urmează a fi tocat nu conține corpuri străine, cuie, sarma etc.

- Cablul pentru butonul oprire de urgență este conectat corect și butonul este funcțional. Nu utilizați tocătorul cu butonul oprire de urgență defect.
- Introduceți combustibil și ulei corespunzător în utilaj.
- Extinctorul este disponibil la fața locului.

2.3. NORME DE SIGURANTA

Operatorul este responsabil pentru accidentele sau pericolele care apar pentru alte persoane, proprietățile acestora și el însuși.

Purtați întotdeauna ochelari de protecție în timp ce utilizați tocătorul de crengi pentru a vă proteja ochii de eventualele resturi aruncate. Evitați să purtați îmbrăcăminte largă sau bijuterii, care se pot prinde de piesele în mișcare al utilajului.

Purtați mănuși în timp ce utilizați tocătorul de lemn. Asigurați-vă că mănușile se potrivesc corect și că nu au manșete largi sau șnururi.

Purtați pantofi de protecție când folosiți tocătorul de lemn. Nu folosiți tocătorul în timp ce sunteți desculți.

Purtați pantaloni lungi în timp ce utilizați tocătorul.

Nu depozitați haine sau unelte pe utilaj.

Mențineți buncărul de alimentare și motorul curate.

Asigurați-va ca persoanele din jur păstrează o distanță sigură față de zona de lucru. Opriti motorul când se apropie o altă persoană sau un animal de companie.

Înlocuiți semnele de siguranță și etichetele de funcționare dacă acestea sunt deteriorate sau neclare.

Monoxidul de carbon poate fi foarte periculos într-un spațiu închis! Folosiți utilajul într-un spațiu deschis, deoarece evacuarea motorului emana gaze periculoase.

Alimentarea cu combustibil

Folosiți combustibil de calitate din stații peço autorizate.

Alimentați cu combustibil tip BENZINĂ FĂRĂ PLUMB de cea mai bună calitate, în spații deschise și departe de surse de foc sau scânteii, care ar putea provoca un incendiu.

Nu deschideți niciodată bușonul rezervorului de combustibil și nu alimentați în timpul funcționării motorului.

Lăsați motorul să se răcească înainte de a adăuga combustibil.

Nu alimentați niciodată tocătorul atunci când acesta se află în interiorul unei clădiri. Nu fumați în timpul utilizării sau atunci când alimentați utilajul.

Depozitați combustibilul și uleiul în recipiente special realizate și aprobate în acest scop. Păstrați-le departe de căldura și foc deschis și nu le lăsați la îndemâna copiilor.

Dacă vărsați benzina, nu încercați să porniți motorul. Mutati utilajul din zona în care există combustibil varsat, după care ștergeți combustibilul și permiteți disiparea vaporilor de benzină. Ștergeți combustibilul varsat pentru a evita un pericol de incendiu și eliminați deșeurile în mod corespunzător.

ATENȚIONARE:

Nu alimentați pe sol sau în preajma plantelor, deoarece riscați deteriorarea mediului înconjurător.

În eventualitatea unui accident, asigurați-vă din timp că există o trusă de prim ajutor și un stingător de incendiu în apropierea locului unde folosiți tocătorul. În cazul unui accident, acționați butonul de oprire urgentă sau cereți ajutorul unei persoane aflate în apropiere pentru a opri tocătorul.

3. DATE TEHNICE

Tip produs	Tocător
Tip motor	Ducar DH212
Ciclu de functionare	4 timpi
Putere maxima motor	7 CP
Capacitate cilindrica	212 cmc
Tip combustibil	Benzina fara plumb
Turatie motor	3750 rpm

Capacitate rezervor combustibil	3.6 L
Capacitate baie ulei motor	0.6L
Consum combustibil	≤375g/Kw.h
Pornire	Manuala
Număr roți	2
Diametru maxim de tăiere	80 mm
Numar cutite	2
Dimensiune cutit	150x55mm
Material cutite	Otel aliaj
Dimensiune roti	145/70-6
Dimensiune produs	900*580*870mm
Jgheab evacuare	Rotativ- 360°
Cupla tractare	DA
Greutate neta cu accesorii	102 kg

4. PREZENTARE GENERALĂ A UTILAJULUI

- 1- Buncăr de încărcare
- 2- Roata transport
- 3- Ax roti de transport
- 4- Suport de fixare
- 5- Proțap remorcare
- 6- Apărătoare curele
- 7- Buncăr de descărcare
- 8- Toba de eșapament
- 9- Filtru de aer
- 10- Rezervor combustibil
- 11- Buton oprire de urgenta



Imaginile sunt cu caracter informativ, furnizorul își rezervă dreptul de a aduce modificări structurale și funcționale față de utilajul prezentat în acest manual.

5. INSTRUCȚIUNI DE UTILIZARE

Tocătorul vine parțial asamblat. Urmați instrucțiunile de mai jos pentru a finaliza montarea tocătorului.

Deflectorul

Slăbiți maneta deflectorului în sens invers acelor de ceasornic pentru a regla unghiul de descărcare. Apoi strângeți-l în sensul acelor de ceasornic în poziția dorită. (Vezi figura 2)

Axul roților

Atașați axul la cadrul de bază și fixați-l în șuruburi, șaibe și piulițe. (vezi Figura 3)

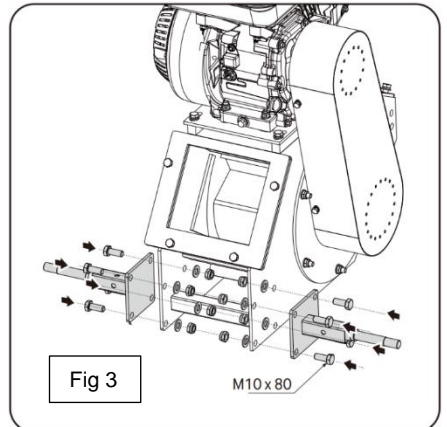
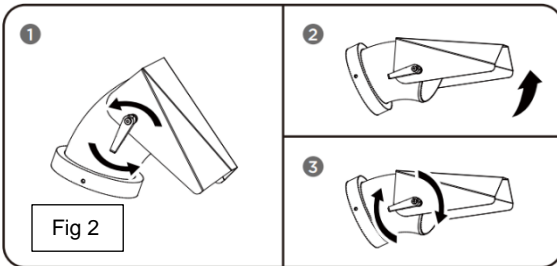
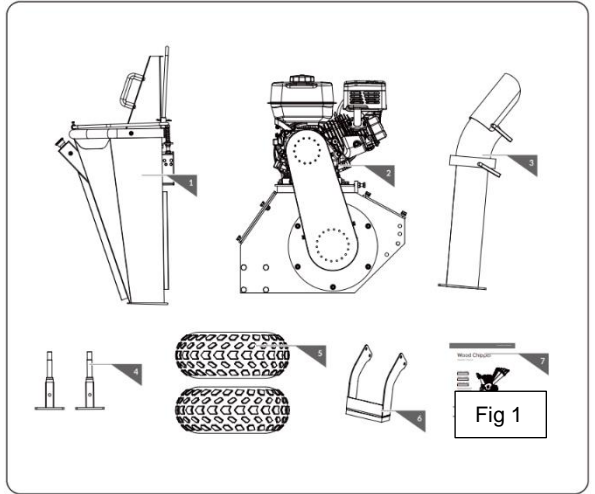

Rotile de transport

Atașați roțile pe ax folosind piulițele din dotare. (vezi Fig 4)

Suportul de fixare și bara de tractare

Atașați suportul la cadrul de bază folosind șuruburi hexagonale, șaibe grower și șaibe plate. (vezi Figura 5)

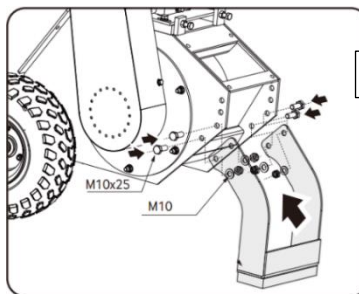
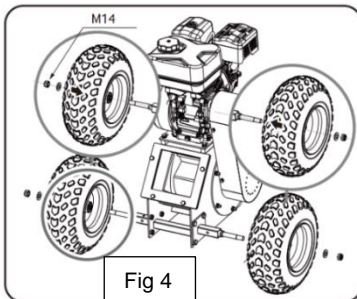
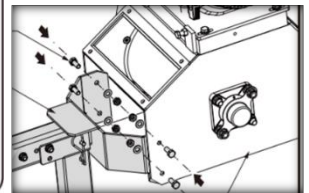

Fig 5



Jgheabul de descărcare

Atașați jgheabul de descărcare pe cadru cu șuruburi, piulițe de blocare și șaibe. (vezi Figura 6)

Jgheab de alimentare

Atașați jgheabul de alimentare la cadru folosind șuruburi hexagonale, (vezi Figura 7)

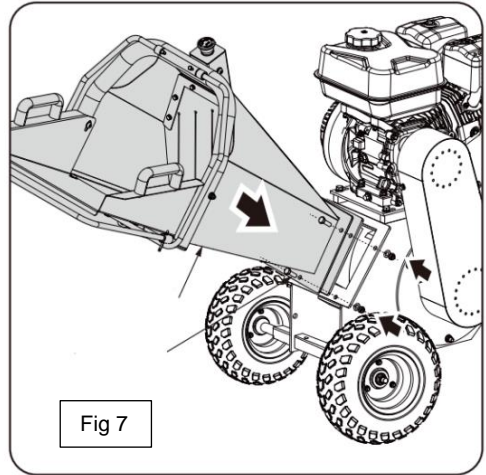
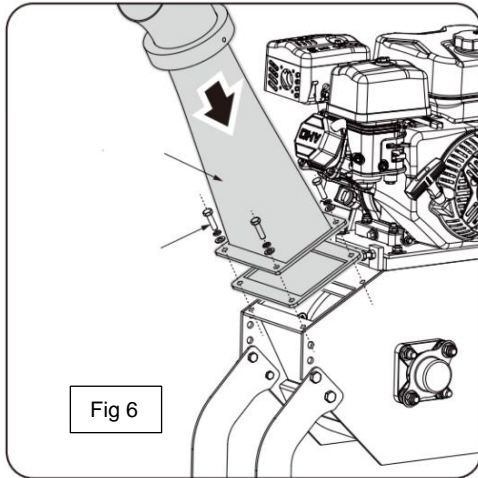
**7. PUNEREA IN FUNCTIUNE**

Când utilizați tocătorul de lemn, asigurați-vă că vă aflați în zona de operare sigură.

Alimentați întotdeauna din lateral. **NU STAȚI NICIODATĂ DIRECT ÎN FAȚA** buncărului de alimentare.

Înainte de a încărca și de a utiliza tocătorul de lemn, purtați întotdeauna echipament de protecție, inclusiv ochelari de protecție, căști, bocanci și mănuși

Introduceți lemnul cu capătul gros înainte. Dacă lemnele depășesc diametrul maxim de tocare, despicați-le înainte de a le introduce în tocător. Când tocați o ramură cu diametrul aproape de maxim, țineți-o cu mâna pentru a evita pericolul de a se deplasa înainte și înapoi.

Înainte de a introduce crengi sau resturi vegetale în buncărul de alimentare, asigurați-va ca maneta de accelerație este pe poziția maxim . accelerați la maxim, acționând maneta de accelerație către stânga (maxim) Dacă crengile sau resturile vegetale introduse în buncăr nu ajung în tocător, este posibil ca acestea să depășească diametrul de tocare al utilajului. Prin urmare, despicați-le înainte de a le introduce în buncăr.

Nu reglați/ajustați regulatorul de turație al motorului; regulatorul controlează viteza maximă de funcționare în condiții de siguranță și protejează motorul și toate componentele motorului de deteriorarea cauzată de turația excesivă. Dacă există o problemă, contactați un service autorizat RURIS.

Verificări Pre-Operare

1. Verificați dacă toate șuruburile sunt strânse și ajustați-le dacă este cazul.
2. Completarea uleiului și combustibil.
 - Umpleți baia de ulei a motorului cu ulei de lubrifiere RURIS 4T- MAX (vezi date tehnice)
 - Așezați utilajul pe o suprafață plană în timp ce alimentați cu ulei.
 - Pentru a verifica nivelul de ulei folosiți joja de ulei, uleiul trebuie să fie la nivel maxim.
 - Verificați scurgerile de ulei
3. Curățați filtrul de burete folosind solvenți neutri, uscați-l, apoi îmbibați-l într-o peliculă de ulei. Eliminați uleiul în exces prin stoarcere. Curățați filtrul de hârtie prin lovire de o suprafață dura sau suflați-l cu aer sub presiune.
4. Verificați starea lamei de tăiere
5. Verificați butonul oprire de urgență. Asigurați-va ca acesta funcționează.
6. Verificați filtrul de aer pentru a vă asigura că este curat și intact

Avertisment: Nu porniți motorul fără filtru de aer. În caz contrar, aerul cu impurități poate fi aspirat în motor diminuând durata de viață a acestuia.

Pornirea

- Deschideți robinetul de combustibil. (2)
- Comutați levierul de șoc al motorului (1) pe poziția închis.

NOTĂ: Înainte de a porni motorul, asigurați-vă ca în buncărul de alimentare nu există crengi sau resturi vegetale.

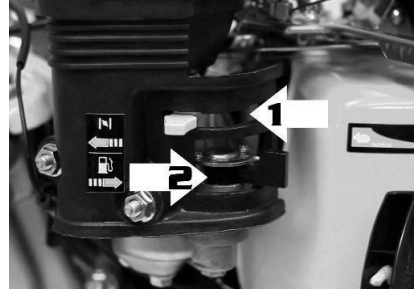

Dacă motorul este cald, nu utilizați șocul.

- Acționați demarorul de 2-3 ori ușor, pentru a amorsa cu ulei toate orificiile interne ale motorului.
- Puneți contactul motor pe poziția ON.



- Deplasați maneta accelerației ușor către stânga.



Asigurați-va ca butonul „Oprire de urgență” nu este apăsat.

Porniți motorul acționând demarorul. Nu trageți niciodată brusc sfoara demaror, ci duceți-l mai întâi până la opritor, adică lăsați întâi să angreneze clicheții. Dirijați încet mânerul sforii demaror în cursa de revenire spre carcasa demarorului, chiar dacă motorul e pornit.



Oprirea

Deplasați maneta de accelerație la dreapta, reducând turația motorului.

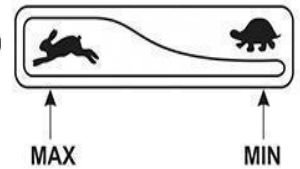
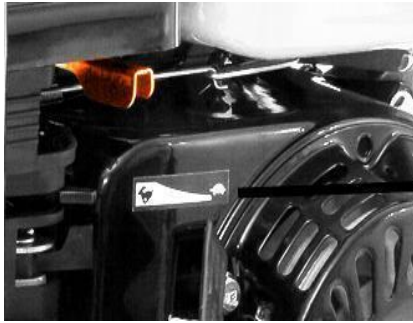

Puneți contactul motorului pe poziția OFF (închis), pentru oprirea normală. Butonul de oprire de urgență se utilizează numai pentru oprirea utilajului în situații de urgență. Închideți robinetul de combustibil

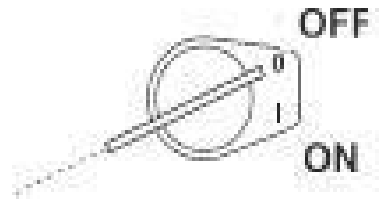

8. ÎNTREȚINEREA, TRANSPORTAREA SI DEPOZITAREA

Întreținerea regulată este modalitatea de a asigura cea mai bună performanță și o durată lungă de viață a mașinii dumneavoastră.

Verificați toate piesele în mod regulat de 1-2 ori pe lună, inclusiv lamele, filtru aer, etc. Înlocuiți lamele de îndată ce performanța de tocare începe să se deterioreze. Lamele uzate vor reduce eficiența de lucru și vor cauza deteriorarea mașinii.

La prima utilizare, după primele 5 ore de funcționare, schimbați uleiul de motor.

Vă rugăm să consultați acest manual și pentru procedurile de întreținere.

Când transportați tocătorul, poziționați întrerupătorul motorului și robinetul de combustibil în poziția "OFF". Mențineți tocătorul în poziție orizontală pentru a preveni scurgerea combustibilului. Vaporii de combustibil sau combustibilul vărsat se pot aprinde.

1) Transportarea

Nu transportați tocătorul dacă robinetul de combustibil nu este oprit și motorul nu este rece.

Nu înclinați tocătorul. În caz contrar, datorită scurgerii sau volatilizării combustibilului poate fi provocat un incendiu.

ATENȚIE!

Tocătorul este prevăzut cu 2 rulmenți, unul exterior și unul interior. Rulmenții sunt gresați din fabrică, dar se recomandă ungerea lor după un interval de utilizare. Ungerea excesivă poate deteriora rulmenții.

Ungerea rulmentului exterior

1. Deschideți dopul de ulei din plastic.
2. Ungeți rulmentul exterior prin orificiul de umplere.
3. Închideți dopul de ulei din plastic.

Ungerea rulmentului interior se face prin demontarea apărătoarei de protecție a curelelor și ungerea acestora.

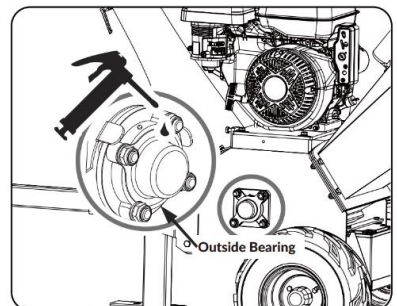

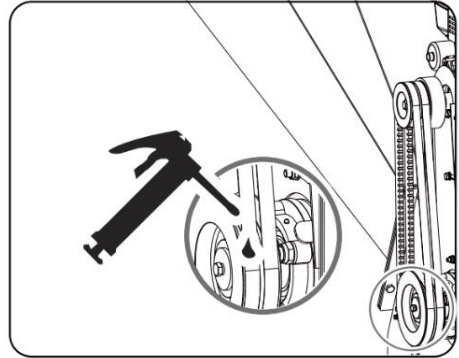
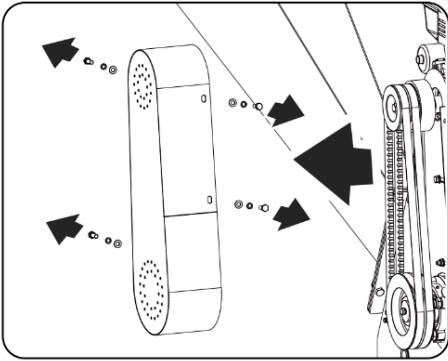

Dacă discul de tăiere al mașinii lovește un obiect străin, sau dacă mașina începe să scoată un zgomot neobișnuit sau vibrează excesiv, opriți imediat motorul. Lăsați discul de tăiere să se oprească complet. Opriți motorul pentru a evita orice pornire accidentală. Apoi efectuați următorii pași:

- Inspectați dacă există daune.
- Reparați sau înlocuiți piesele deteriorate.
- Verificați dacă există piese slăbite și strângeți pentru a vă asigura că funcționează în siguranță.

VERIFICAREA CUȚITELOR

Verificarea periodică a cuțitelor va asigura ca tocătorul dumneavoastră funcționează eficient. Folosirea cuțitelor tocite sau uzate excesiv va scădea performanța și va provoca vibrații excesive care vor deteriora tocătorul.

DEMONTAREA ȘI ÎNLOCUIREA CUTITULUI

Acest tocător de lemn este echipat cu doua cuțite montate pe discul de tăiere. Când cuțitele se tocesc sau prezintă urme vizibile de uzură, tocătorul își va pierde acțiunea de autoalimentare iar materialul tocat iese în fâșii lungi.

Înlocuirea cuțitelor:

1. Demontați buncărul de alimentare.
2. Demontați jghebul de descărcare.
3. Rotiți discul de tăiere până când aveți acces la cutit.
4. Desurubați șuruburile care fixează lama.
5. Scoateți cuțitele tocite sau deteriorate și inspectați vizual zona de tăiere și zona de așezare a acestora. Asigurați-vă că sunt curate și acestea se montează la nivel fata de discul de tăiere. Distanța dintre cuțite și placa de uzură ar trebui să fie de aproximativ 1 mm în poziția cea mai apropiată de arborele rotorului și 3 mm în poziția cea mai îndepărtată de arborele rotorului. Asigurați-vă că șuruburile și piulițele sunt strânse corect, apoi rotiți discul de tăiere pentru a vă asigura ca nu este blocat.

Tocătorul nu este omologat și echipat pentru a fi tractat pe drumurile publice.

Tractarea tocătorului trebuie să se facă la viteză redusă pentru a preveni răsturnarea și deteriorarea acestuia.

2) Depozitarea

Verificați următoarele condiții în cazul depozitării îndelungate a tocătorului:

- Locul de depozitare nu prezintă umiditate ridicată sau depuneri de praf.

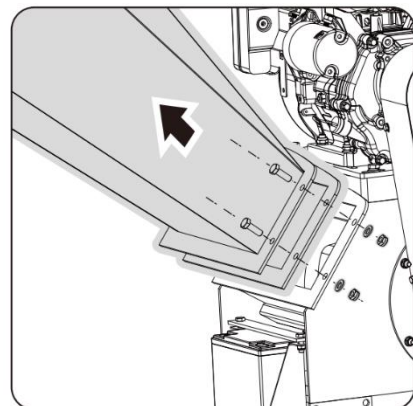
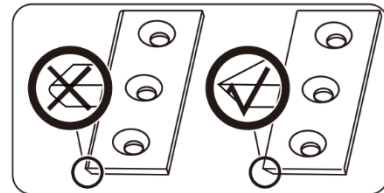
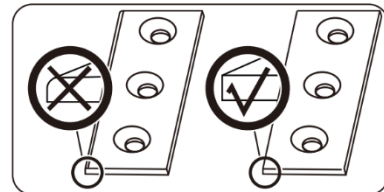

- Combustibilul din rezervor este golit.
- Tocătorul trebuie depozitat în interior și departe de foc. Asigurați-vă că motorul s-a răcit, înainte de a-l depozita.



Înainte de a efectua orice procedură de întreținere sau inspecție, opriți motorul, așteptați cinci minute pentru a lăsa toate piesele să se răcească.

Fixați rola cuțitului înainte de curățarea sau întreținerea acestuia. Asigurați-vă ca aceasta nu se poate învârti accidental.

Lista de verificare a întreținerii periodice

Procedura	Înainte de fiecare utilizare	La fiecare 8-10 de ore	La fiecare 100 de ore
Verificați nivelul uleiului de motor	▲		
Verificați starea generală a echipamentului	▲		
Verificați dacă discul de tăiere se rotește liber (numai cu un baston lung)	▲		
Inspectați vizual dacă cutitul este deteriorat	▲		
Verificați șuruburile de fixare a cuțitului		▲	
Verificați dacă există piulițe și șuruburi slăbite		▲	
Verificați tensiunea și starea curelei		▲	
Verificați presiunea în anvelope			▲
Schimbați uleiul de motor			▲
Inspectați sau înlocuiți cureaua de transmisie			▲
Inspectați sau înlocuiți bujia			▲
Inspectați sau înlocuiți filtrul de aer			▲

Problemă	Cauză	Metoda de remediere
Motorul nu pornește	<ol style="list-style-type: none"> 1. Fisa bujiei este deconectată 2. Combustibil epuizat sau combustibil învechit 3. Motorul și/sau robinetul de combustibil nu sunt în poziția PORNIT/ DESCHIS. 4. Maneta șocului este în poziția DESCHIS. 5. Conducta de combustibil blocată 6. Bujie murdară 	<ol style="list-style-type: none"> 1. Atașați fisa bujiei în siguranță la bujie 2. Umpleți cu benzină curată și proaspătă 3. Motorul și robinetul de combustibil trebuie să fie în poziția PORNIT/ DESCHIS. 4. Maneta șocului trebuie să fie în poziția INCHIS pentru pornirea la rece 5. Conducta de combustibil curată 6. Curățați, sau înlocuiți bujia

Motorul funcționează haotic	<ol style="list-style-type: none"> 1. Fisa bujiei este slăbită 2. Motorul funcționează cu maneta șocului în poziția INCHIS 3. Conductă de combustibil blocată sau combustibil învechit 4. Filtru de aer astupat. 5. Apă sau murdărie în sistemul de combustibil 6. Filtru de aer murdar 7. Reglarea necorespunzătoare a carburatorului 	<ol style="list-style-type: none"> 1. Conectați fisa bujiei 2. Poziționați maneta șocului în poziția DESCHIS 3. Umpleți cu benzină curată și proaspătă 4. Eliberați blocajul din filtrul de aer 5. Goliți rezervorul de combustibil, reumpleți cu combustibil proaspăt 6. Curățați sau înlocuiți filtrul de aer 7. Consultați un service autorizat RURIS
Motorul se supraîncălzește	<ol style="list-style-type: none"> 1. Nivelul uleiului de motor scăzut 2. Filtru de aer murdar 3. Debit de aer restricționat 4. Carburatorul nu este reglat corect 	<ol style="list-style-type: none"> 1. Completați cu ulei adecvat până la nivel 2. Curățați sau schimbați filtrul de aer 3. Scoateți carcasa și curățați 4. Consultați un service autorizat RURIS
Achiziția de așchiere/tocare pare prea lentă	<ol style="list-style-type: none"> 1. Turația motorului este prea mică, cauzând alunecarea curelei 2. Cureaua de transmisie este slăbită sau deteriorată 3. Cuțitele sunt deteriorate 4. Discul de tăiere este blocat de resturi din buncărul de alimentare 5. Jghebul de descărcare este înfundat 	<ol style="list-style-type: none"> 1. Rulați motorul la accelerație maximă 2. Strângeți sau înlocuiți cureaua 3. Ascuțiți sau înlocuiți cuțitele 4. Îndepărtați orice resturi acumulate și rotiți discul de tăiere cu un baston de lemn pentru a vă asigura că se mișcă liber 5. Curățați resturile
Cureaua se rupe sau se rostogolește peste fulie	<ol style="list-style-type: none"> 1. Canelura furcii de acționare a rotorului poate fi crestată 2. Curelele de transmisie pot fi întinse 3. Fuliile pot fi aliniate greșit 	<ol style="list-style-type: none"> 1. Verificați curelele de transmisie dacă există uzură și puncte dure. Îndepărtați orice creștătură de pe furie 2. Înlocuiți curelele de transmisie 3. Reglați fuliile
La tocarea ramurii pare să vibreze și se mișcă excesiv cu zgomot neobișnuit	<ol style="list-style-type: none"> 1. Cuțitele nu sunt ascuțite sau deteriorate 2. Cuțitele nu sunt așezate corespunzător pe discul de tăiere 3. Distanța dintre cuțite și placa de este prea mare 4. Rotorul este supraîncărcat cu material 	<ol style="list-style-type: none"> 1. Ascuțiți sau înlocuiți cuțitele 2. Slăbiți șuruburile de montare a cuțitului, re poziționați cuțitele și strângeți șuruburile 3. Reglați decalajul 4. Lăsați unitatea să se curețe singură înainte de a adăuga mai mult material în buncăr

9. DECLARAȚII DE CONFORMITATE

DECLARAȚIA DE CONFORMITATE CE



Producător: SC RURIS IMPEX SRL

Bvd. Decebal, nr. 111, Cladire Administrativa, Craiova, Dolj, Romania

Tel. 0351 464 632, www.ruris.ro, info@ruris.ro

Reprezentant autorizat: ing. Stroe Marius Catalin – Director General

Persoana autorizata pentru dosarul tehnic: ing. Alexandru Radoi – Director Proiectare Producție

Descrierea produsului: Tocatorul de crengi si resturi vegetale pe benzina este un produs specializat destinat pentru eliminarea resturilor de crengi sau lemne.

Produsul: TOCATOR DE CRENGI SI RESTURI VEGETALE

Numar de serie produs: AAAS0100001XXXRURST400 (unde AA reprezinta ultimele doua cifre ale anului de fabricatie, caracterele 5 si 6 nr de lot, caracterele 7-11 numarul de produs)

Model: RURIS

Tipul: ST400

Motor: termic pe benzina 4 timpi

Putere maxima motor: 7 CP

Diametru maxim de taiere: 80 mm

Turatie motor: 3750 rpm

Noi, SC RURIS IMPEX SRL Craiova, producator, în conformitate cu H.G. 1029/2008 - privind condițiile introducerii pe piață a mașinilor, **Directiva 2006/42/CE – masini; cerințe de siguranță și securitate**, Standardul EN ISO 12100:2010 – Masini. Securitate, **Directiva 2014/30/UE privind compatibilitatea electromagnetica (HG 487/2016 privind compatibilitatea electromagnetica, actualizata 2019)**, **Regulamentul UE 2016/1628 (amendat prin Regulamentul UE 2018/989)-stabilirea masurilor de limitare a emisiilor gazoase si de particule poluante provenite de la motoare si H.G. 467/2018 privind masurile de aplicare ale Regulamentului mentionat, am efectuat atestarea conformității produsului cu standardele specificate și declarăm că este conform cu principalele cerințe de siguranță și securitate**

Subsemnatul Stroe Catalin, reprezentantul producatorului, declar pe proprie raspundere ca produsul este în conformitate cu urmatoarele standarde si directive europene:

- **SR EN ISO 12100:2011/ EN ISO 12100:2010** - Securitatea mașinilor. Principii generale de proiectare.

Aprecierea riscului și reducerea riscului.

- **SR EN 13525:2020/ EN 13525:2020**- Mașini forestiere. Tocătoare. Securitate.

- **SR EN ISO 13849-1:2016 / EN ISO 13849-1:2015** - Securitatea mașinilor. Părți referitoare la securitate ale sistemelor de comandă. Partea 1: Principii generale de proiectare.

- **EN ISO 13854:2019**- Siguranța mașinilor - Spații minime pentru a evita strivirea părților corpului uman.

- **SR EN ISO 13857:2020/ EN ISO 13857:2019**- Securitatea mașinilor. Distanțe de securitate pentru prevenirea pătrunderii membrilor superioare și inferioare în zonele periculoase.

- **SR EN 13861:2012/ EN 13861:2011**- Securitatea mașinilor. Ghid pentru aplicarea standardelor de ergonomie în proiectarea mașinilor.

- **SR EN ISO 14118:2018/ EN ISO 14118:2018** - Securitatea mașinilor. Prevenirea pornirii intempestive.

- **SR EN ISO 14120:2016/ EN ISO 14120:2016**- Securitatea mașinilor. Protectori. Cerințe generale pentru proiectarea și construcția protectorilor ficși și mobili.

- **SR EN ISO 14982:2009/ EN ISO 14982:2009**- Mașini agricole și forestiere. Compatibilitatea electromagnetica. Metode de încercare și criterii de acceptabilitate.

- **SR EN 61000-4-2:2009/ EN 61000-4-2:2009**- Compatibilitate electromagnetica (CEM). Partea 4-2: Tehnici de încercare și măsurare. Încercare de imunitate la descărcări electrostatice.

- **SR EN 61000-4-3:2006/ EN 61000-4-3:2006**- Compatibilitate electromagnetica (CEM). Partea 4-3: Tehnici de încercare și măsurare. Încercări de imunitate la câmpuri electromagnetice de radiofrecvență, radiate.

- **SR EN ISO 11688-1:2010/ EN ISO 11688-1:2009**- Acustică. Recomandări practice pentru proiectarea mașinilor și echipamentelor cu zgomot redus. Partea 1: Planificare

Directiva 2006/42/EC - privind mașinile – introducerea pe piata a masinilor

Directiva 2014/30/UE - privind compatibilitatea electromagnetica (HG 487/2016 privind compatibilitatea electromagnetica, actualizata 2019);

Directiva 2000/14/CE (amendata prin Directiva 2005/88/CE) – Emisiile de zgomot în mediul exterior.

Regulamentul UE 2016/1628 (amendat prin Regulamentu UE 2018/989) - stabilirea masurilor de limitare a emisiilor gazoase si de particule poluante provenite de la motoare

Alte Standarde sau specificatii utilizate:

- **SR EN ISO 9001** - Sistemul de Management al Calitatii
- **SR EN ISO 14001** - Sistemul de Management al Mediului
- **SR ISO 45001:2018**- Sistemul de Management al Sanatatii si Securitatii Ocupationale.

MARCAREA SI ETICHETAREA MOTOARELOR

Motoarele pe benzina cu aprindere prin scanteie recepționate si utilizate pe echipamentele si masinile RURIS, conform **Regulamentul UE 2016/1628 (amendat prin Regulamentul UE 2018/989)** si a HG 467/2018 sunt marcate cu:

- Marca si numele producătorului: W.A.I & T Co. LTD

- Tipul: DH212

- Numărul aprobării de tip obtinut de producatorul specializat:

e13*2016/1628*2017/656SRA1/P*0065*00

- Numărul de identificare al motorului – numar unic.

- Concept Ducar

Nota: documentatia tehnica este detinuta de producator.

Precizare: Prezenta declaratie este conforma cu originalul.

Termen de valabilitate: 10 ani de la data aprobarii.

Locul si data emiterii: **Craiova, 2024**

Anul aplicarii marcajului CE: **2024**

Persoana autorizata si semnatura:

Ing. Stroe Marius Catalin

Director General al SC RURIS IMPEX SRL

DECLARATIA DE CONFORMITATE EC

Producator: SC RURIS IMPEX SRL

Bvd. Decebal, nr. 111, Cladire Administrativa, Craiova, Dolj, Romania

Tel. 0351 464 632, www.ruris.ro, info@ruris.ro

Reprezentant autorizat: ing. Stroe Marius Catalin – Director General

Persoana autorizata pentru dosarul tehnic: ing. Radoi Alexandru– Director Proiectare Productie

Descrierea produsului: Tocatorul de crengi si resturi vegetale pe benzina este un produs specializat destinat pentru eliminarea resturilor de crengi sau lemne.

Produsul: TOCATOR DE CRENGI SI RESTURI VEGETALE

Numar de serie produs: AAAS0100001XXXRURST400 (unde AA reprezinta ultimele doua cifre ale anului de fabricatie, caracterele 5 si 6 nr de lot, caracterele 7-11 numarul de produs)

Model: RURIS

Tipul: ST400

Motor: termic pe benzina 4 timpi

Putere maxima motor: 7 CP

Diametru maxim de taiere: 80 mm

Turatie motor: 3750 rpm

Nivelul de putere acustica: 112 dB (A) Nivelul de putere acustica maxim garantat: 115 dB(A)

Nivelul de putere acustica este certificat de TUV Sud, potrivit Raport tehnic nr.48.403.17.0446.0 rev 00 din 12.07.2017, in conformitate cu prevederile Directivei 2000/14/CE si SR EN ISO 3744:2011

Noi, SC RURIS IMPEX SRL Craiova, producator, in conformitate cu H.G. 1029/2008 - privind conditiile introducerii pe piata a masinilor, **Directiva 2006/42/CE – masini; cerinte de siguranta si securitate, Standardul EN ISO 12100:2010 – Masini. Securitate, Directiva 2014/30/UE privind compatibilitatea electromagnetica (HG 487/2016 privind compatibilitatea electromagnetica, actualizata 2019), Regulamentul UE 2016/1628 (amendat prin Regulamentul UE 2018/989) - stabilirea masurilor de limitare a emisiilor gazease si de particule poluante provenite de la motoare si H.G. 467/2018 privind masurile de aplicare ale Regulamentului mentionat, am efectuat atestarea conformitatii produsului cu standardele specificate si declaram ca este conform cu principalele cerinte de siguranta si securitate**

Subsemnatul Stroe Catalin, reprezentantul producatorului, declar pe proprie raspundere ca produsul este in conformitate cu urmatoarele standarde si directive europene:

- **EN ISO 3744:2010-** Acustică. Determinarea nivelurilor de putere acustică și a nivelurilor de energie acustică ale surselor de zgomot utilizând presiunea acustică. Metode tehnice în condiții apropiate de cele ale unui câmp liber deasupra unui plan reflectant

Alte Standarde sau specificatii utilizate:

- **SR EN ISO 9001** - Sistemul de Management al Calitatii
- **SR EN ISO 14001** - Sistemul de Management al Mediului
- **ISO 45001:2018** - Sistemul de Management al Sanatatii si Securitatii Ocupationale.

Nota: documentatia tehnica este detinuta de producator.

Locul si data emiterii: **Craiova, 2024**

Anul aplicarii marcajului CE: **2024**

Persoana autorizata si semnatura:

Ing. Stroe Marius Catalin

Director General al SC RURIS IMPEX SRL

